

ANTIFURTO PARA ESTEPE - KATANA

LISTAS DE COMPONENTES

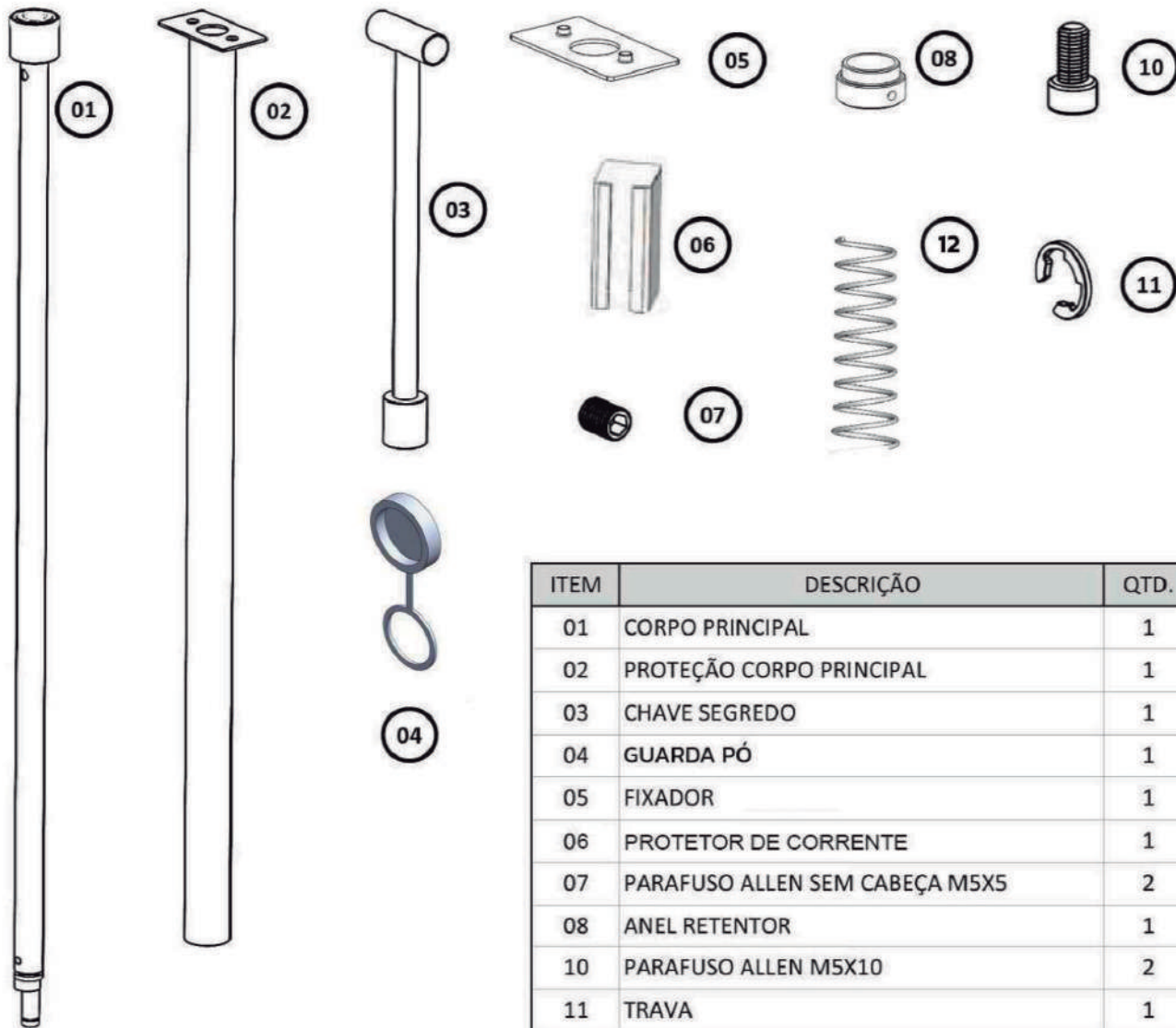

ITEM	DESCRIÇÃO	QTD.
01	CORPO PRINCIPAL	1
02	PROTEÇÃO CORPO PRINCIPAL	1
03	CHAVE SEGREDO	1
04	GUARDA PÓ	1
05	FIXADOR	1
06	PROTETOR DE CORRENTE	1
07	PARAFUSO ALLEN SEM CABEÇA M5X5	2
08	ANEL RETENTOR	1
10	PARAFUSO ALLEN M5X10	2
11	TRAVA	1
12	MOLA	1

FERRAMENTAS/EQUIPAMENTOS NECESSÁRIOS

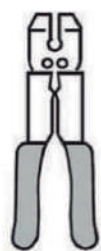

ALICATE



CHAVE FENDA



CHAVE ALLEN 3



CHAVE ALLEN 5



TRAVA QUÍMICA
(Loctite 243 ou similar)

OBS.: Tempo aproximado de instalação: 10 minutos.

PROCEDIMENTO DE INSTALAÇÃO

01 REMOÇÃO DO ESTEPE DO VEÍCULO

01.1: O estepe (ou roda sobressalente), fica guardada sob o assoalho do compartimento de carga, vide abaixo. Localize-o:

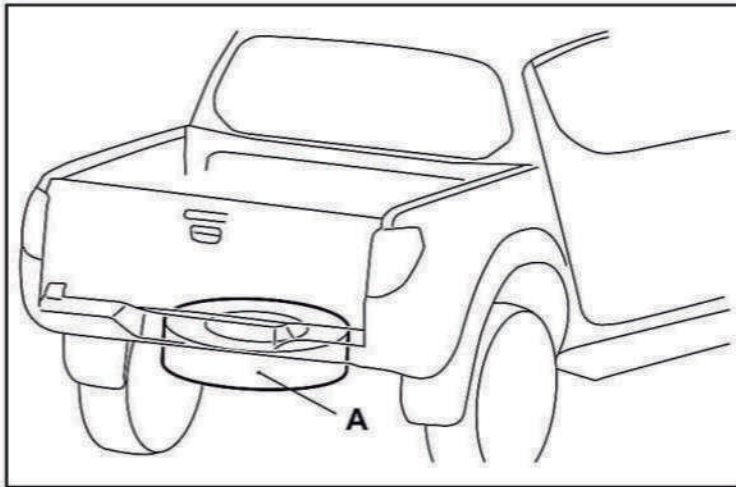

A - Estepe (Roda Sobressalente)

01.2: Insira a manivela do macaco (A) no orifício (B) abaixo da tampa traseira.

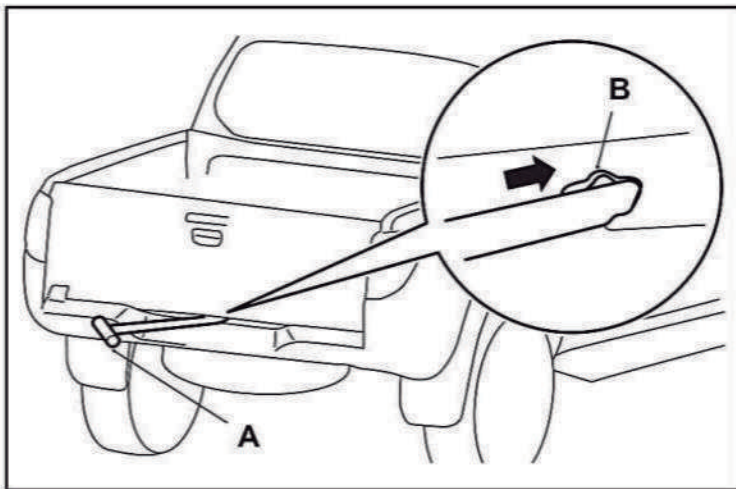

01.3: Insira com firmeza o pino (C) da manivela do macaco no suporte (D) do redutor do estepe.

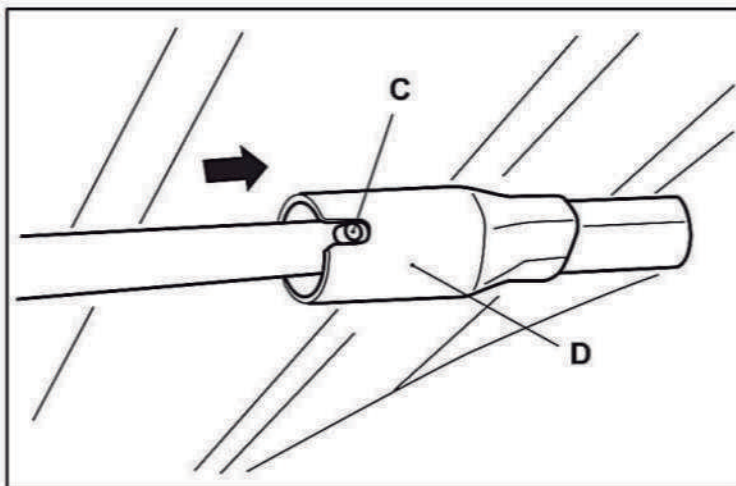

01.4: Insira a chave de roda (E) através da extremidade do orifício da manivela do macaco (F) e então gire no sentido anti-horário para baixar completamente o estepe no solo e liberar a corrente.

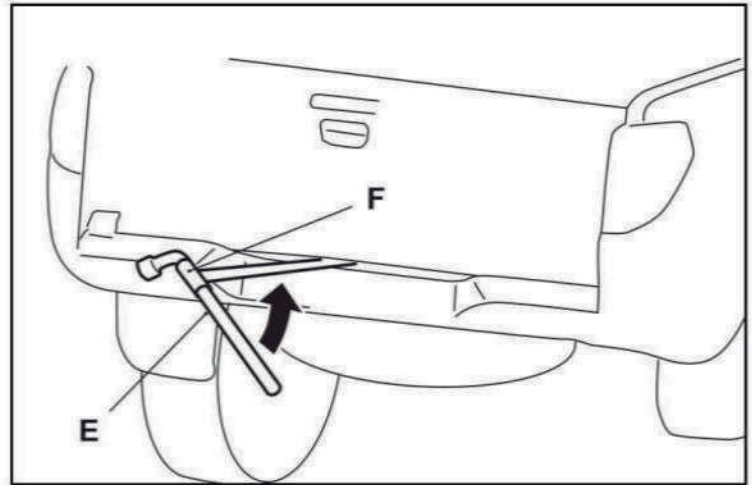

01.5: Remova o disco do suporte (G) do estepe.

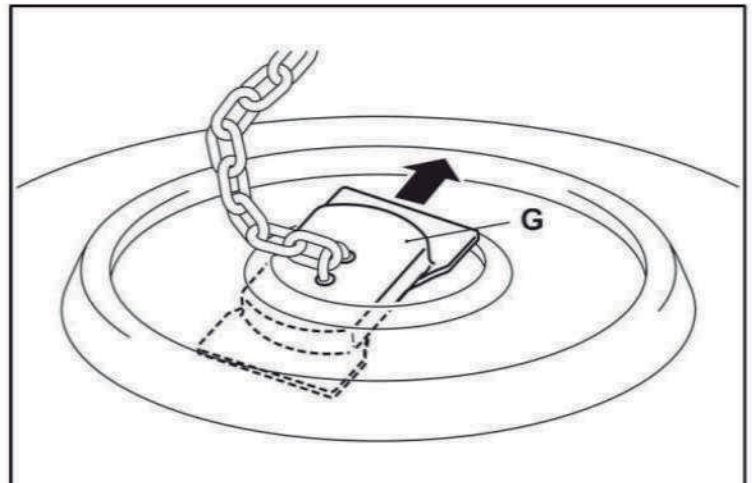

02 INSTALAÇÃO DO ANTIFURTO

02.1: Remova a cupilha do redutor do estepe.

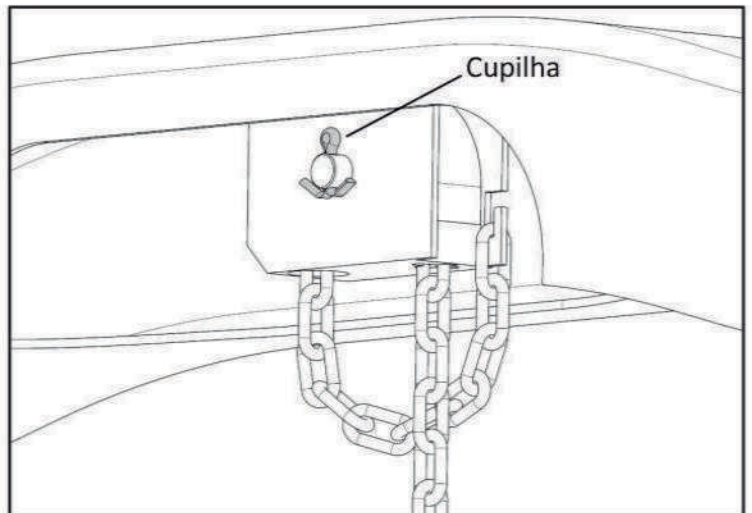

02.2: Remova a manivela do redutor.

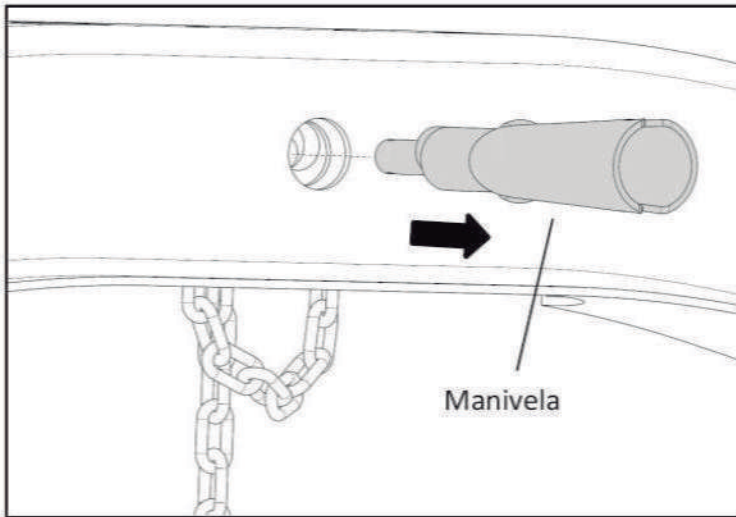

02.3: Instale o Corpo Principal (01), o Fixador (05) e a Proteção do Corpo Principal (02) sobre a Estrutura da Caçamba, utilizando os Parafusos Allen (10). Utilize trava química (para torque médio) nos parafusos.

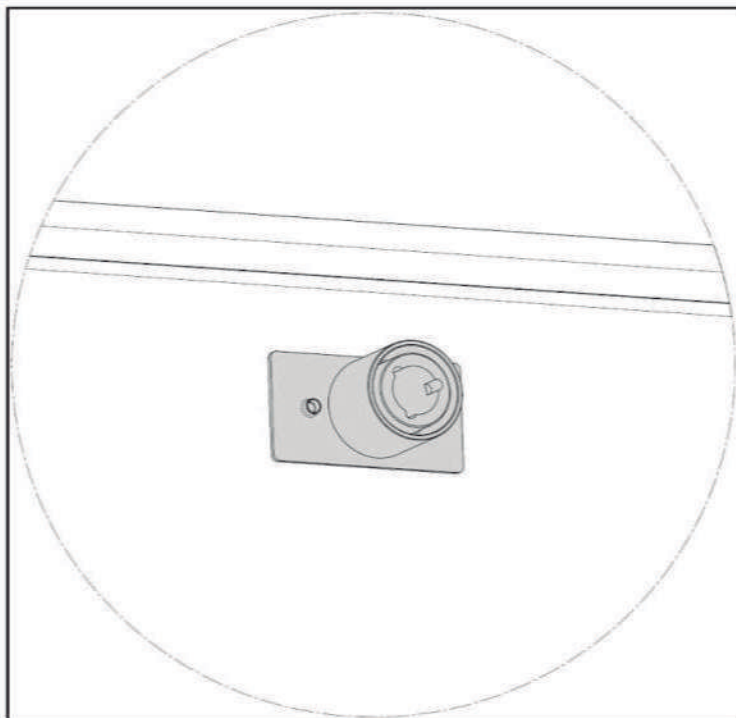
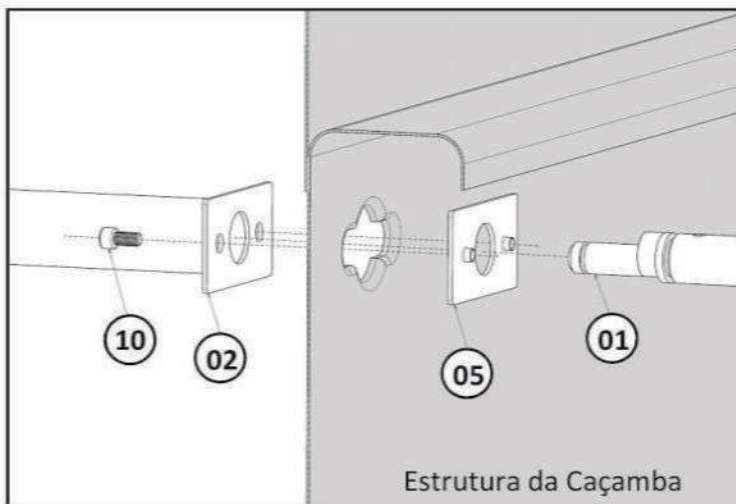

02.4: Encaixe o Anel Retentor (08) na estrutura de Proteção do Corpo Principal (02). Instale o Corpo Principal (01) no redutor do estepe. Trave o Anel Retentor (08) utilizando os Parafusos Allen (07). Utilize trava química (para torque médio) nos parafusos.

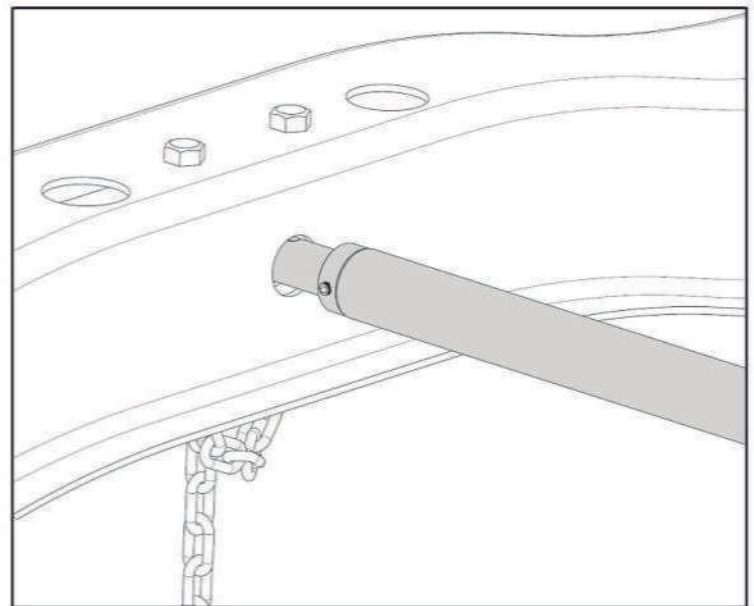
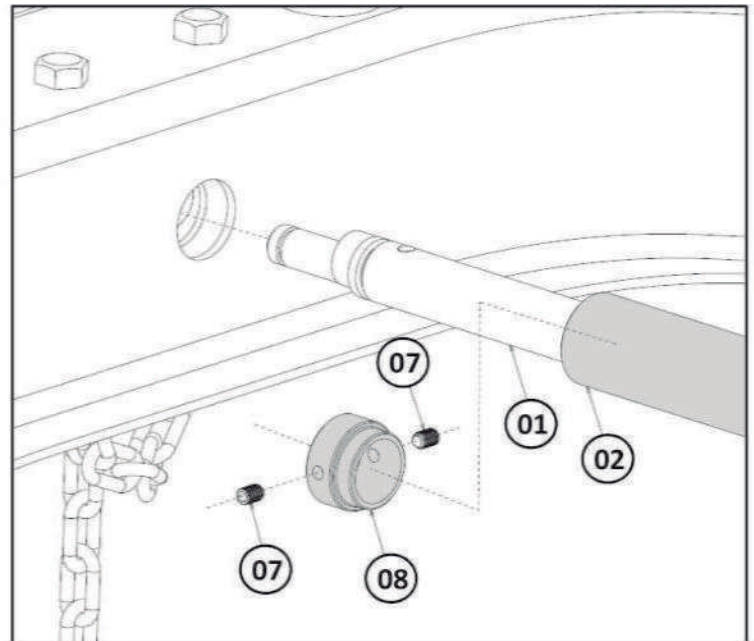

02.5: Instale a Trava (11).

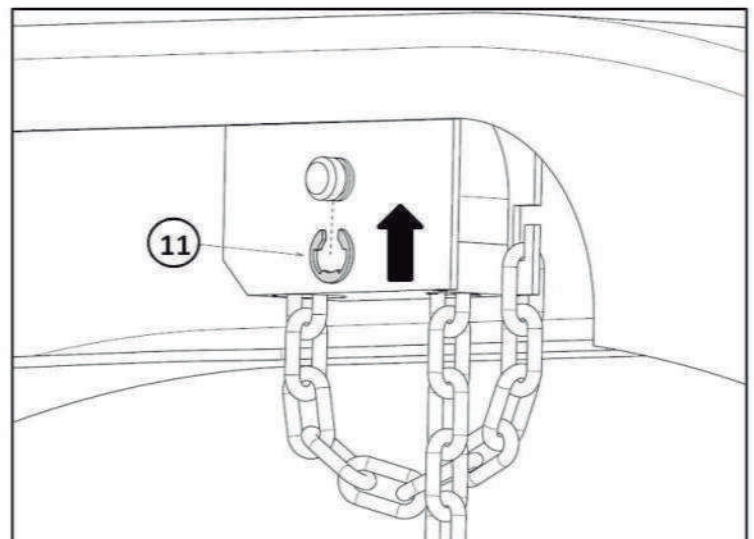

02.6: Certifique-se que a Trava (11) está corretamente instalada no Corpo Principal (01).

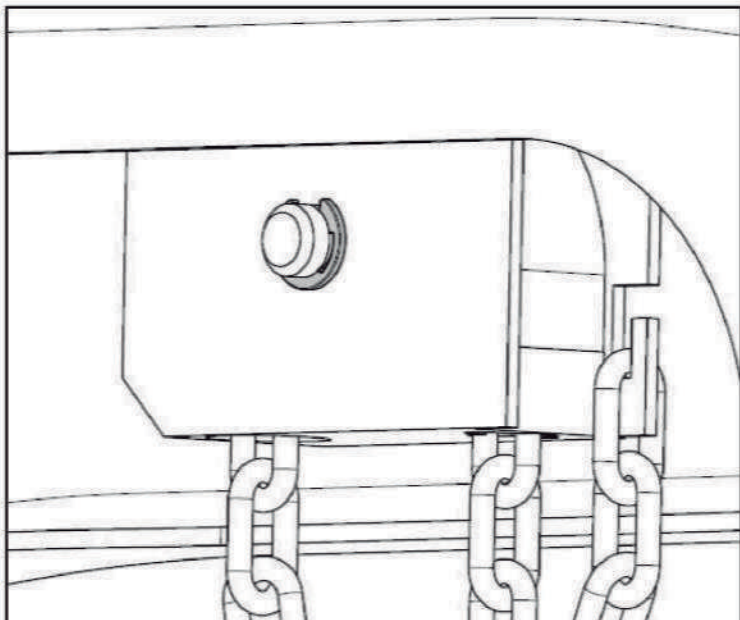

02.7: Envolve a corrente do redutor com o protetor de corrente (06) por cima da mola (12)

CONFORME MOSTRA NA FIGURA PASSO 1 E PASSO 2 ABAIXO:

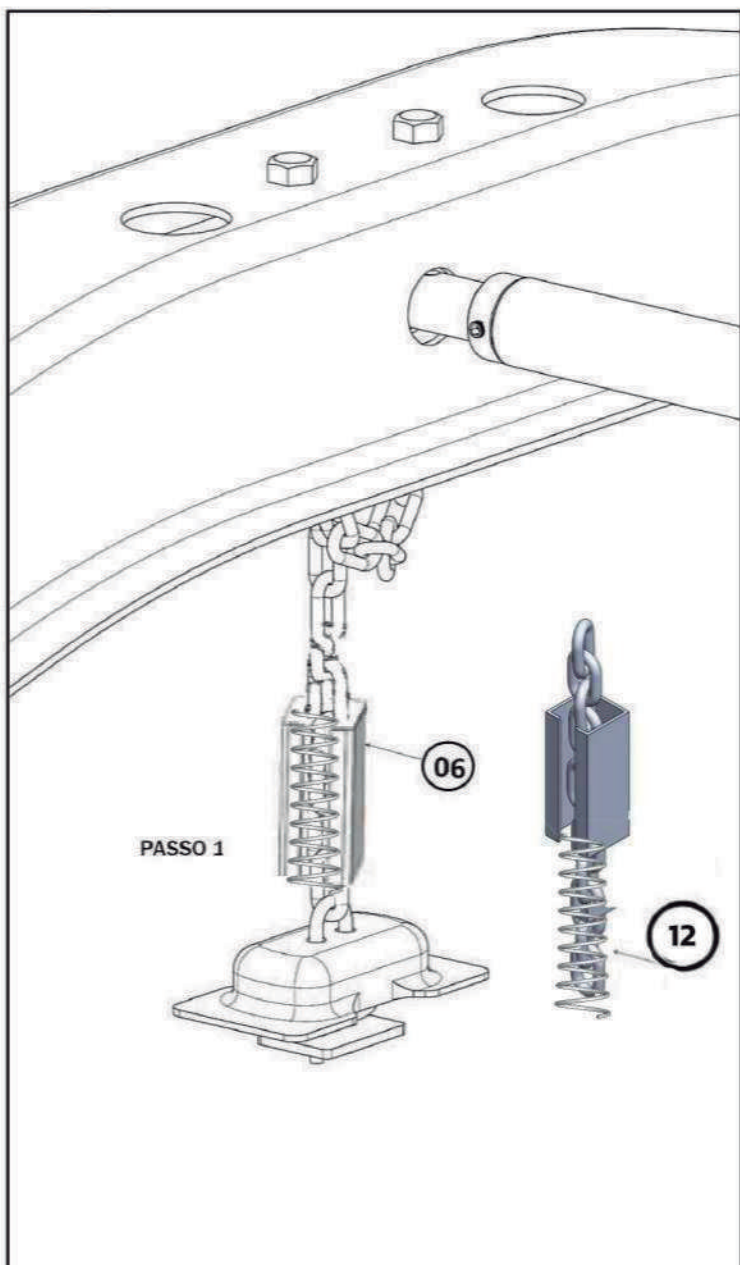

02.8: Coloque a Chave Segredo (03) no antifurto e recolha o redutor do estepe até o final.

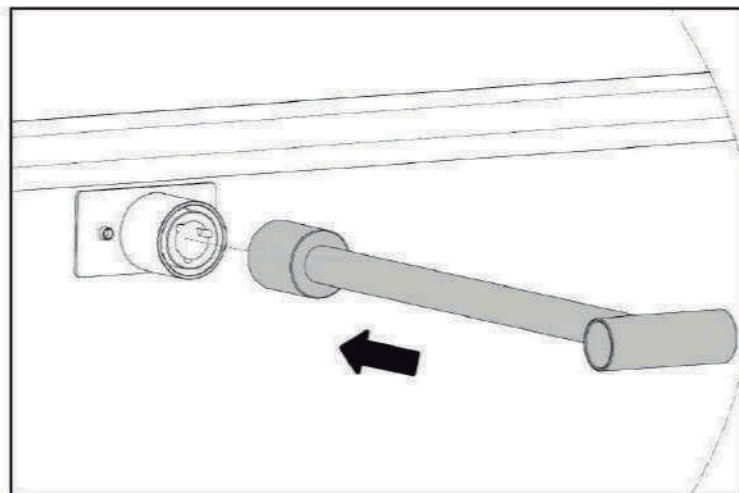

02.8: Movimente o sistema antifurto girando em sentido horário e anti-horário (até o final, pelo menos duas vezes). Certifique-se que o antifurto está corretamente instalado e funcionando.

03

INSTALAÇÃO DO ESTEPE DO VEÍCULO

03.1: Instale o disco do suporte (A) no orifício do disco da roda.

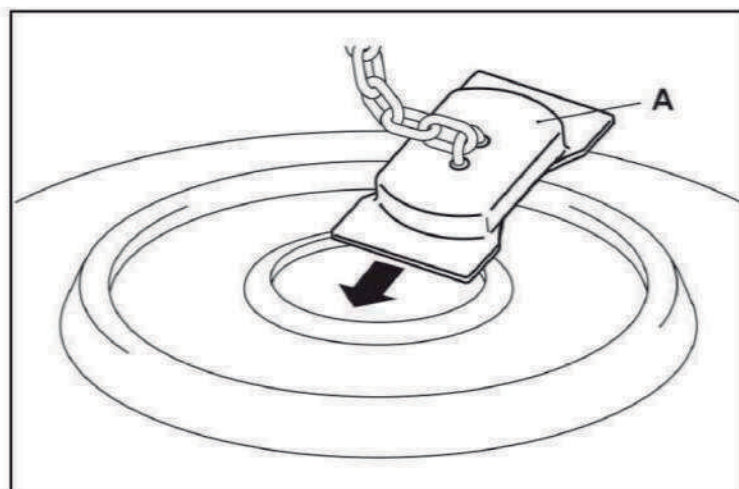

03.2: Gire a chave de porca da roda (B) e a chave segredo no sentido horário para levantar a corrente.

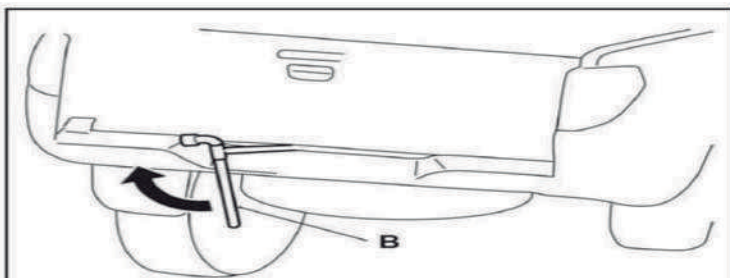

Feche a tampa de borracha (Guarda pó), junto ao corpo principal.



04